

S EQUIPO ESTÁNDAR

MOTOR:

- Motor Komatsu diesel SAA6D102E-2-A
- Filtro de combustible con separador de agua
- Pre calentador en el colector de admisión para facilitar el arranque

SISTEMA ELÉCTRICO:

- Alternador, 24 V y 35 A
- Baterías (2 x 12 V, 150 Ah)
- Sistema eléctrico para detener el motor
- Motor de arranque, 5.5 kW/24V
- Bocina eléctrica

TREN DE POTENCIA Y CONTROLES:

- Transmisión hidrostática con selección automática de velocidades
- Volante de dirección, inclinable
- Control de la transmisión eléctrica, la columna de dirección

TREN DE RODAJE:

- Diferencial con torsión proporcional
- Eje, trasero completamente flotante

DIRECCIÓN Y FRENOS:

- Frenos de servicio, tipo disco múltiples bañados en aceite incorporado de accionamiento hidráulico
- Frenos de estacionamiento tipo de disco bañados en aceite

CABINA:

- Acondicionador de aire con calefacción / desempañador / presurizador
- Asiento reclinable, tipo de suspensión

- Cabina ROPS/FOPS con descansos brazos, encendedor/ceniceros, luz de cabina/limpiaparabrisas delantero intermitente/espejos retrovisor / puerta derecha y izquierda
- Panel monitor principal con EMMS (Sistema Monitor de Manejo del Equipo):
 - Medidores: temperatura del refrigerante del motor nivel de combustible, temperatura del aceite HST
 - Pantallas de cristal líquido (cambiar filtro intervalo/aceite, la selección de HST, odómetro, contador de horas, el diagnóstico de fallas, velocímetro)
- Cinturón de seguridad
- Alavanca multifuncional

PROTECTORES Y CUBIERTAS:

- Mascara del radiador con bisagras
- Visor protector contra el sol

SISTEMA DE LUCES:

- Luz de freno trasero
- Luces indicadoras de dirección (2 delanteras y 2 en la parte posterior)
- Luces de trabajo (2 delante, 2 de ida y 2 fuera de la cabina)
- Luz de retroceso

EQUIPO DE SEGURIDAD:

- Alarma de retroceso
- Indicadores de:
 - temperatura del aceite de los ejes
 - carga de la batería
 - la presión de aceite del freno
 - de advertencia central
 - indicador direccional
 - presión del aceite del motor
 - pre calentador del motor

- la obstrucción del filtro de aceite HST
- luces altas
- el indicador de mantenimiento freno de estacionamiento
- presión de aceite del sistema de dirección
- selección de la velocidad de transmisión
- signos de flecha

HIDRAULICOS Y CONTROLES:

- Válvula de 2 carretes para control del aguilón y el cucharón con PPC
- Limitador automático de la palanca de elevación
- Posicionador automático del cucharón
- Ventilador articulado de accionamiento hidráulico
- Cilindros de levante y cilindro del cucharón
- Varillaje del equipo de carga con brazo de levante estándar
- Ejes semi-flotantes con torsión proporcional

EQUIPO DE SERVICIO Y MANTENIMIENTO:

- Panel monitor de mantenimiento
- Komtrax

OTROS:

- Contrapeso adicional
- Cucharón de excavación de 2,5 m³
- Perno de ojal para levantamiento

NEUMÁTICOS:

- 20,5-25-12PR (L3 sin cámara) y aros de ruedas

KOMATSU®

WA320-5

POTENCIA

Bruta: 127 kW (170 HP) @ 2000 rpm

Neta: 124kW (166 HP) @ 2000 rpm

PESO OPERACIONAL

14260 - 14500 kg

CAPACIDAD DE CUCHARÓN

2,73-3,5 yd³: 2,5 - 3,2 m³

**WA
320**



Foto puede incluir equipo opcional.

CARGADOR SOBRE RUEDAS

*** EQUIPO OPCIONAL (a solicitud a su distribuidor Komatsu)**

CABINA:

- Radio AM/FM con casete

EQUIPO DE SEGURIDAD:

- Conjunto de protección contra vandalismo

OTROS:

- Ventilador reversible
- Borde de corte empuñable (reversible)

NEUMÁTICOS:

- Neumáticos (Lienzo oblicua)
 - 20,5-25-16 Lienzo (L3)
- Neumáticos radiales Michelin

VISTA-GENERAL



Máquinas equipadas con KOMTRAX pueden enviar un punto localización, SMR, y mapas de operación a una red de Internet segura utilizando tecnología inalámbrica. Las máquinas también envían códigos de error, precaución, ítems de mantenimiento, nivel de combustible, y mucho más.

Reducción de nivel de ruido en la cabina a 70dB (A)

Panel monitor principal con funciones y códigos de diagnóstico de fallas

Cabina más grande con nuevo diseño de distribución, amplia y comfortable

Sellos de 4 piezas con anillo amortiguador en los cilindros hidráulicos Aumentando la vida útil por 30%

Nueva columna de dirección inclinable

Palanca multifunción con interruptor marcha

El diseño integrado de Komatsu ofrece la mayor calidad, fiabilidad y versatilidad. El sistema hidráulico, el tren de potencia, chasis y demás componentes clave son el diseño y fabricación de Komatsu. Usted recibe una máquina que cuyos componentes han sido desarrollados para una operación integrada, orientada a una mayor productividad, alta fiabilidad y versatilidad

Frenos de servicio y de estacionamiento de disco bañados en aceite, totalmente hidráulicos y **libres de mantenimiento.**

Gran fuerza de rompimiento

Intervalos de Servicio Prolongados

Transmisión Hidrostática (HST) Controlada Electrónicamente con sistema de control de cambios de marcha variable

Sistema de control de tracción



DIMENSIONES

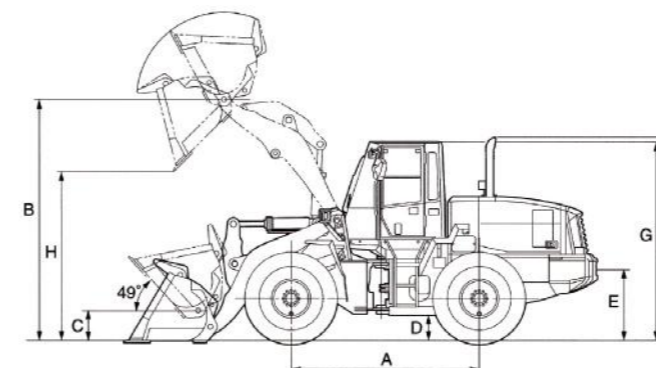

| | | |
|---|---------|--------|
| Trocha | 2050 mm | 6'9" |
| Ancho sobre neumáticos | 2585 mm | 8'6" |
| A Distancia entre ejes | 3030 mm | 9'11" |
| B Altura máx. del pasador de la articulación | 3905 mm | 12'10" |
| C Altura del pasador de la articulación, posición de transporte | 480 mm | 1'7" |
| D Altura libre sobre el suelo | 425 mm | 1'5" |
| E Altura del enganche | 1095 mm | 3'7" |
| F Altura total, extremo del escape | 2775 mm | 9'7" |
| G Altura total, cabina ROPS | 3200 mm | 10'6" |
| H Ver espacio libre de descarga en la siguiente tabla | | |

Medições com pneus 20.5-25-12 Lonas L3

| Cucharón | Cucharón de propósito general de borde de corte dientes empernados | Cucharón para excavación de borde de corte dientes empernados | Cucharón para material ligero de borde de corte dientes empernados |
|---|--|---|--|
| Capacidad del cucharón | Colmado Al ras | 2,8 m ³ 2,4 m ³ | 2,5 m ³ 2,2 m ³ |
| Ancho del cucharón | | 2770 mm | 2740 mm |
| Peso del cucharón | | 1240 kg | 1430 kg |
| Carga estática de vuelco | recto 40° a pleno giro | 12200 kg 10600 kg | 12240 kg 10640 kg |
| Holgura de vaciado, altura máx. y con ángulo de de descarga 45° (H)** | | 2850 mm | 2775 mm |
| Alcance a 2130 mm (7') holgura y con ángulo de descarga 45°** | | 1570 mm | 1600 mm |
| Alcance a elevação máxima com ângulo de descarga de 45° ** | | 1035 mm | 1090 mm |
| Alcance con brazo horizontal y cucharón a nivel ** | | 2420 mm | 2520 mm |
| Altura de operación (cucharón totalmente elevado) | | 5330 mm | 5300 mm |
| Longitud total | Cucharón sobre el suelo | 7455 mm | 7310 mm |
| Rango de giro | | 6090 mm | 6030 mm |
| Profundidad de excavación | 0° 10° | 85 mm 296 mm | 85 mm 322 mm |
| Fuerza de rompimiento | | 13180 kg | 15100 kg |
| Peso de operación | | 14310 kg | 14260 kg |

*Cucharón en posición de carga, parte exterior del cucharón. **La extremidad del diente del borde de corte con dientes empernados.

Todas las dimensiones, peso, y valores de rendimiento están basados en los estándares SAE J732c y J742b. La carga estática de vuelco y peso de operación mostrados incluyen lubricantes, refrigerante, tanques de combustible lleno, cabina ROPS, acondicionador de aire, contrapeso adicional y operador. La estabilidad de la máquina y el peso de operación son afectados por el contrapeso, tamaño de los neumáticos y otros aditamentos.

Cambios en el peso

| | Cambios en el peso de operación | Cambios en carga estática de vuelco | | Ancho sobre neumáticos | Altura libre sobre el suelo | variación en las dimensiones verticales |
|----------------------------------|---------------------------------|-------------------------------------|------------|------------------------|-----------------------------|---|
| | | En línea recta | Articulado | | | |
| Neumáticos 20,5-25-12 lonas (L2) | -190 kg | -140 kg | -125 kg | 2585 mm | 425 mm | 0 mm |

ESPECIFICACIONES

MOTOR

Modelo Komatsu SAA6D102E-2-A
 Tipo Enfriado por agua, 4 ciclos
 Aspiración Turboalimentado, posenfriado aire/aire
 Número de cilindros 6
 Diámetro x carrera 102 mm x 102 mm **4,02" x 4,02"**
 Desplazamiento de pistón 5,88 ltr **359 in³**
 Gobernador A todas las velocidades, mecánico
 Potencia nominales a 2000 rpm (SAE J1349)
 Potencia Bruta 127 kW **170 HP**
 Potencia Neta 124 kW **166 HP**
 Certificado para emisiones en Japón, UE, y Tier 2

Sistema de combustible Inyección directa
 Sistema de lubricación:
 Método Bomba de engranajes, lubricación forzada
 Filtro Flujo total
 Filtro de aire Tipo seco de 2 elementos con evacuador de polvo, más indicador de polvo

TRANSMISIÓN

Transmisión:
 Tipo Hidrostático, 1 bomba, 2 motores con selector de rango de marcha

| Velocidad de traslado * | Hacia adelante | Retroceso |
|-------------------------|-----------------|-----------------|
| 1ª ** | 4,0 - 13,0 km/h | 4,0 - 13,0 km/h |
| 2ª | 13,0 km/h | 13,0 km/h |
| 3ª | 18,0 km/h | 18,0 km/h |
| 4ª | 38,0 km/h | 38,0 km/h |

*Medido con neumáticos 20,5-25

** La primera velocidad variable apoya Programación

EJES Y MANDOS FINALES

Sistema de propulsión Tracción en las cuatro ruedas
 Delantera Fijo, semi flotante
 Trasero Soporte de pasador central, semi flotante 30° oscilación total

Engranaje de reducción Engranaje cónico hipoidal
 Engranaje diferencial Torsión proporcional
 Engranaje de reducción final Engranaje planetario, reducción sencilla

FRENOS

Frenos de servicio: Accionado hidráulicamente, frenos de discos bañados en aceite actúan en las cuatro ruedas

Freno de estacionamiento: De discos múltiples bañados en aceite, montado en el eje de salida de la transferencia

Freno de emergencia: Se usa generalmente el freno de estacionamiento

SISTEMA DE DIRECCIÓN

Tipo Dirección de potencia totalmente hidráulica
 dirección es independiente de las rpm del motor

Ángulo de dirección 40° en cada dirección
 Radio mínimo de giro al centro del neumático exterior 5160 mm **16'11"**

CONTROLES DEL CUCHARÓN

El uso de una válvula de control hidráulico PPC permite un mínimo esfuerzo de operación de las palancas de control del equipo de trabajo. La reducción en el esfuerzo y recorrido de las palancas, hacen más fácil la operación en el ambiente de trabajo.

Posiciones de control
 Aguilón Elevar, sostener, bajar y flotar
 Cucharón Retraer, sostener, y descargar

SISTEMA HIDRÁULICO

Capacidad (flujo de descarga) @ rpm de motor nominales
 Máximo caudal del circuito del cargador
 Bombas del cargador + dirección 61 + 172 ltr/min **16,1 + 45,4 EE.UU. gal/min**
 Bomba piloto 54 ltr/min **14,3 EE.UU. gal/min**
 (Bombas de engranajes)

Ajuste de válvula de alivio
 Cargador 210 kg/cm² 20,6 MPa **3.000 psi**
 Dirección 210 kg/cm² 20,6 MPa **3.000 psi**

Válvula de control 2-carretes tipo centro abierto

Cilindros hidráulicos
 Cargador y dirección Pistón de doble acción

| Hidráulicos Cilindros | Número de Cilindros | Diámetro | Curso Carrera |
|-----------------------|---------------------|----------|---------------|
| Aguilón | 2 | 140 mm | 740 mm |
| Cucharón | 1 | 160 mm | 532 mm |
| Dirección | 2 | 70 mm | 453 mm |

Tiempo del ciclo hidráulico (carga nominal en el cucharón)
 Elevar 6,1 seg
 Descarga 1,2 seg
 Bajar (vacío) 3,3 seg
 Tiempo del ciclo total 10,6 seg

CAPACIDADES DE RELLENO DE SERVICIOS

Sistema de enfriamiento 18,5 ltr **4,9 EE.UU. gal**
 Tanque de combustible 228,0 ltr **60,2 EE.UU. gal**
 Motor 19,5 ltr **5,2 EE.UU. gal**
 Sistema hidráulico 89,0 ltr **23,5 EE.UU. gal**
 Axle (each, front and rear) 24,0 ltr **6,3 EE.UU. gal**
 Transferencia 6,5 ltr **1,7 EE.UU. gal**

GUÍA PARA SELECCIÓN DEL CUCHARÓN

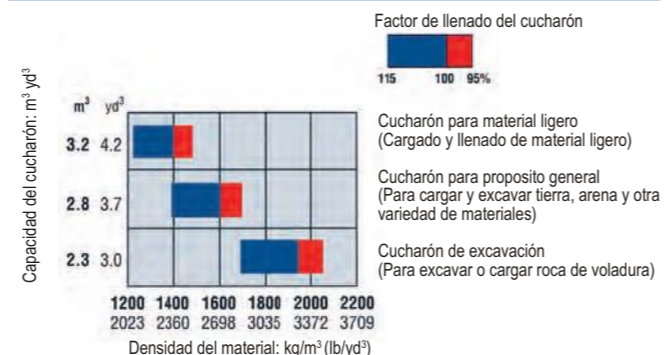

POTENCIA
 Bruta: 170 HP (127 kW) @ 2000 rpm
 Neta: 166 HP (124 kW) @ 2000 rpm

PESO OPERACIONAL
 14260 - 14500 kg

CAPACIDADE DEL CUCHARÓN
 2,5 - 3,2 m³

Motor Komatsu SAAED102E-2 **potente, eficiente y de alta durabilidad con bajo costo de mantenimiento. Cumple con los más estrictos estándares de control de emisiones**



Puertas Laterales del Motor de Amplio Acceso
 Tipo Alas de Gaviota

Filtro de aire **de sello radial**

Ventilador del radiador hidráulico abatible

Enfriadores montados en línea para fácil acceso y limpieza

Sistema de protección de exceso de velocidad

Servicio y revisión de fluidos desde el suelo

Consumo de combustible extremadamente bajo



La foto puede incluir equipos opcionales.

Escalones de tipo inclinado en la escalera y puertas grandes abisagradas en la parte trasera

Sellos hidráulicos de junta tórica en caras de contacto planas para mayor durabilidad

Conectores eléctricos DT sellados

CARACTERÍSTICAS DE PRODUCTIVIDAD

Alta Productividad y Bajo Consumo de Combustible

Motor Potente

El cargador sobre ruedas WA320-5 está equipado con el motor diesel SAA6D102E-2-A fabricado por Komatsu. Este motor es potente, turboalimentado y un post-enfriamiento tipo de aire / aire con potencia de 170 HP (127 kW). Este motor cumple con las regulaciones de emisiones Tier 3 de EPA, y etapa 3A de la UE, sin sacrificar la potencia ni la productividad del motor.

Bajo consumo de combustible

El motor de alto torque y la transmisión hidrostática (HST) con máxima eficiencia en el rango bajo de velocidad proporciona un bajo consumo de combustible.

*Cargar "V" (tiempo de ciclo 25 segundos)

HST Controlado Electrónicamente Utilizando un Sistema de 1 Bomba y 2 Motores

- El sistema de 1 bomba y 2 motores permite una alta eficiencia y una alta fuerza de tracción. La potencia del motor es transmitida hidráulicamente a la caja de transferencia, luego mecánicamente a los diferenciales y hacia las cuatro ruedas motrices.
- El HST brinda una rápida respuesta en el traslado y propulsión agresiva contra la pila. El sistema de desplazamiento variable se ajusta a la demanda de la fuerza de tracción para brindar máxima potencia y eficiencia.

- Los cambios automáticos eliminan cualquier operación de cambio y reducción de marchas para permitir que el operador se concentre en excavar y cargar.
- Cuando se requiere alta torsión de propulsión para excavación, en pendientes ó para iniciar movimiento, la bomba alimenta ambos motores. Esta combinación hace al cargador muy agresivo y rápido.
- Al desacelerar, el sistema HST actúa como un freno dinámico en el sistema de propulsión mecánico. El freno dinámico puede mantener al cargador fijo en la mayoría de las pendientes de trabajo. Esto puede ser una ventaja en trabajo de carga en pilas y rampas.
- A medida que la máquina avanza y alcanza velocidad, la demanda de torsión disminuye y el motor de baja velocidad es desconectado del sistema de propulsión mediante un embrague. En ese momento, el caudal va hacia el motor de alta velocidad y el motor de baja velocidad no causa una resistencia en el sistema.
- Un pedal de acercamiento permite al operador un control simultáneo excelente de las velocidades de traslado y del equipo hidráulico. Oprimiendo el pedal de acercamiento, disminuirá el caudal de la bomba impulsora a los motores, reduciendo la velocidad de traslado y permitiendo al operador utilizar el acelerador para incrementar el caudal del equipo hidráulico. Oprimiendo el pedal de acercamiento aún más activará los frenos de servicio.

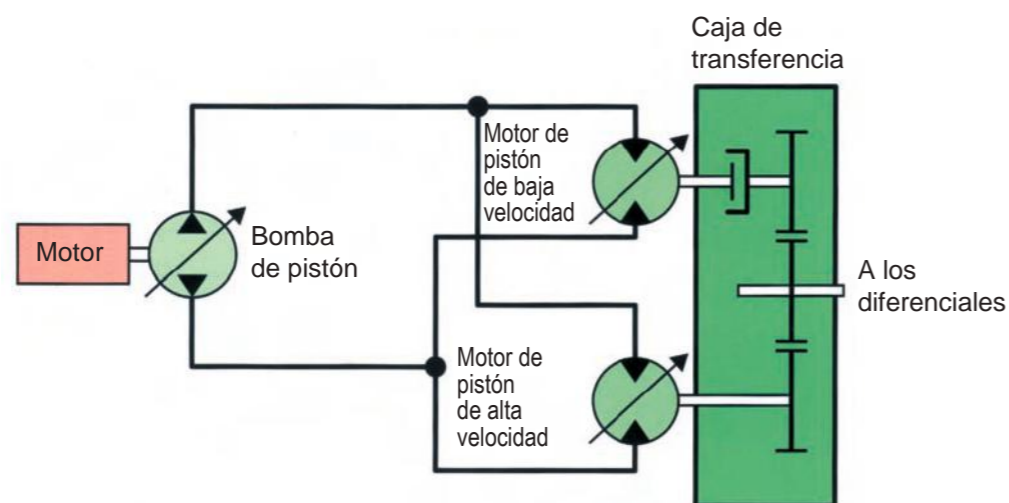

Columna de la Dirección Inclinable

El operador puede inclinar la columna de dirección para obtener una posición de trabajo cómoda y controlada. Un diseño especial del volante de dirección de solo dos apoyos, le permite al operador ver fácilmente el tablero de instrumentos.



Confort de la cabina

La amplitud de la cabina hace posible tener espacio para almacenamiento de alimento, una variedad de porta vasos y una caja fría/caliente. El acondicionador de aire, la Radio/casetera estéreo-fónica AM/FM (opcional) crea un área de trabajo cómodo y controlado.



AMBIENTE DEL OPERADOR

Nuevo diseño de cabina

El nuevo diseño de la cabina Komatsu proporciona al operador un amplio, silencioso y eficiente ambiente de trabajo. El bajo nivel de ruido dentro de la cabina de 70 dB(A) es líder en la industria; además, los controles del equipo de carga son diseñados ergonómicamente para reducir la fatiga del operador y aumentar la productividad.

Puertas de Cabina de Apertura Total con Bisagra Posterior

La entrada y salida dentro de la nueva cabina Komatsu comienza con escalones de tipo inclinado en la escalera y pasamanos de diámetro grande para mayor seguridad y comodidad. Las amplias puertas de la cabina tienen bisagras posteriores para un ángulo de apertura de 130, permitiendo fácil entrada/salida sin obstruir la visibilidad cuando se opera la máquina con las puertas abiertas y aseguradas.



Una amplia ventana de vidrio

plano sin pilares brinda una visibilidad frontal excelente. El limpiaparabrisas cubre una gran área para ofrecer buena visibilidad aún en días lluviosos

Diseño de Bajo Ruido

Nivel de ruido a los oídos del operador: 70 dB(A)

La amplia cabina esta montada sobre montajes viscosos únicos de Komatsu con sistemas ROPS/FOPS. El motor de bajo ruido, el ventilador propulsado hidráulicamente, y las bombas hidráulicas están montados sobre almohadillas de caucho, y el sellado de la cabina se ha mejorado para brindar un ambiente de trabajo silencioso, de baja vibración, presurizado para prevenir entrada de polvo, y comodidad.

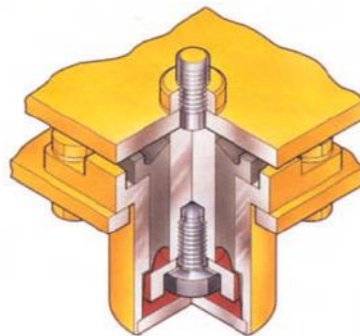

Palanca Multifuncional de Control del Equipo de Trabajo con Interruptor de Avance & Retroceso

Una nueva palanca multifuncional con interruptor de avance y retroceso integrado permite al operador operar el equipo de trabajo fácilmente, reducir la fatiga e incrementar el control del operador.

El descanso brazos ajustable ofrece al operador una variedad de posiciones cómodas de operación.



Palanca de Avance y Retroceso Controlada Electrónicamente

El operador puede cambiar de avance a retroceso con el toque de un dedo sin tener que remover la mano del volante de dirección, gracias a la utilización de tarjetas electrónicas. El operador puede utilizar tanto la palanca direccional ó el interruptor direccional en la palanca de control del equipo de trabajo.



Al pulsar un botón en el tablero, confirma su elección



Controlada Electrónicamente con Sistema de Control de Cambios de Marcha Variable (HST)

El operador puede escoger la velocidad máxima entre primera, segunda, tercera ó cuarta girando el interruptor selector de rango de marcha.

Para ciclos en "V", el operador puede colocar el interruptor de control de velocidad en 1 o 2, esto le proporcionará excavación agresiva, respuesta rápida y rapidez hidráulica. Para carga y acarreo, puede seleccionar 3 o 4, que aún le proporcionará excavación agresiva pero con una velocidad de traslado mucho más rápida.

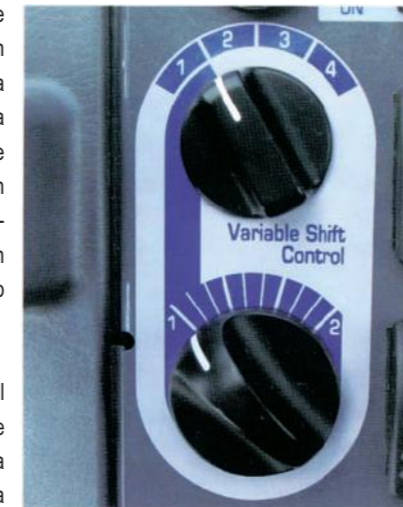

El interruptor de control de cambios variable permite al operador ajustar la velocidad de la máquina para aplicaciones de carga

en "V" en sitios confinados. En 1, el operador puede ajustar la velocidad de traslado utilizando el interruptor de cambios variable para equiparar la velocidad de la máquina y del equipo hidráulico a la distancia de traslado.

Sistema de Control de Tracción.

El sistema de control de tracción reduce el deslizamiento de los neumáticos en situaciones de tracción limitada (como en operaciones sobre superficies arenosas ó húmedas). Colocando el interruptor de control de tracción en la posición "ON" reduce automáticamente el deslizamiento de los neumáticos limitando el nivel máximo de fuerza de tracción al 50%. El control de tracción es una ventaja en ciertas aplicaciones, tales como estaciones de transferencia donde el cargador puede estar trabajando en concreto resbaladizo.



Control de Cambios de Marcha Variable

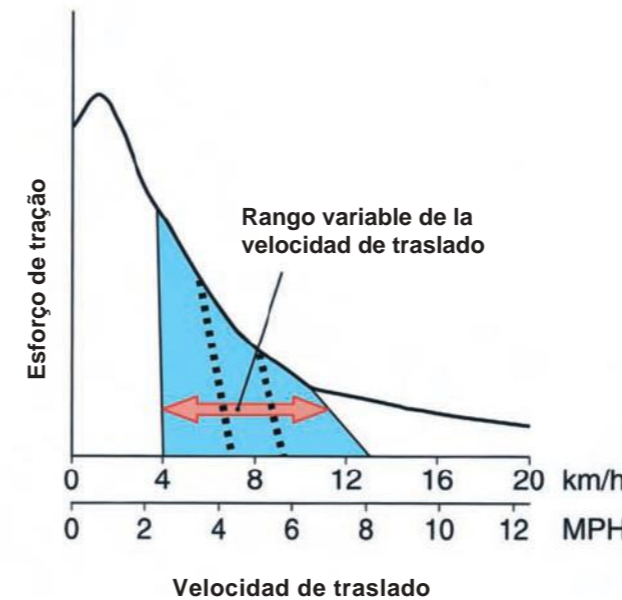

Control de Tracción

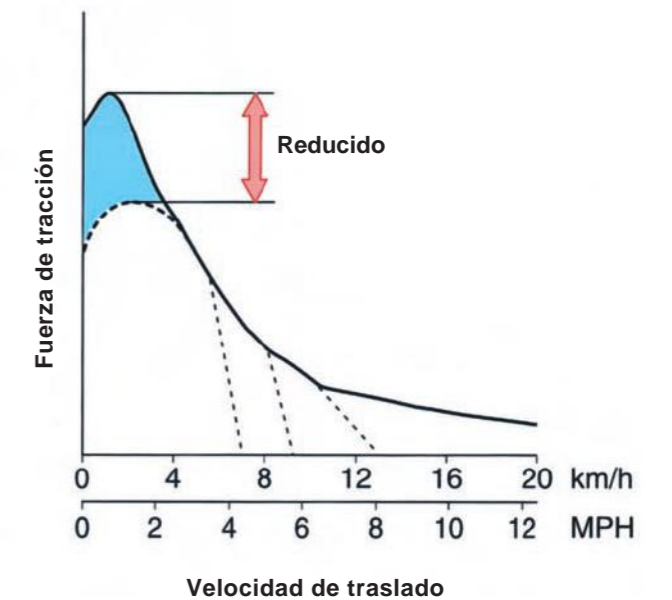

CONFIABILIDAD INCREMENTADA Y FACILIDAD DE SERVICIO

Monitor Principal - EMMS (Sistema Monitor de Administración del Equipo)

El nuevo diseño del panel monitor Komatsu permite al operador seguir todas las funciones de la máquina instantáneamente. El monitor se encuentra detrás del volante y muestra las funciones de la máquina, incluyendo los intervalos de cambio de fluidos / filtros y funciones de exposición de datos para la solución de problemas. Los indicadores principales son visibles fácilmente, y otras funciones utilizan símbolos o lecturas de la luz a través de pantallas de cristal líquido.



Radiador Abatible

El nuevo sistema de enfriamiento Komatsu está aislado del motor para proporcionar un enfriamiento más eficiente y limpieza más fácil. El ventilador hidráulico abatible permite al operador limpiar rápidamente el sistema de enfriamiento. Como el radiador, posenfriador, y enfriador de aceite están montados en paralelo, para así poder limpiar, remover, e instalar con facilidad. Una máscara trasera asistida por amortiguador de gas facilita el acceso excepcional del operador al ventilador abatible y enfriadores.



Las puertas del tipo "ala de gaviota" del motor laterales abren ampliamente

El operador puede abrir y cerrar cada puerta lateral del motor del tipo "ala de gaviota" fácilmente con la ayuda de un resorte de gas para realizar las comprobaciones de servicio diarias desde el suelo.



Intervalos de Servicio Extendidos

Intervalo de cambio del aceite del motor extendido

250 h —————> 500 h

Intervalo de lubricación de grasa del eje de transmisión extendido

1000 h —————> 4000 h



Sistema de Prevención de Exceso de Velocidad

Cuando la máquina desciende una pendiente de seis grados o menos, la velocidad máxima de traslado es restringida automáticamente a aproximadamente 26MPH 42km/h, para protección de seguridad contra daños a los componentes del tren de potencia y frenos; esto se logra monitoreando la velocidad de traslado y controlando la cantidad de descarga de la bomba y el motor HST. Cuando la máquina desciende una pendiente empinada y la velocidad de traslado alcanza los 25MPH 40km/h, la luz de precaución se ilumina para informar al operador que reduzca la velocidad de traslado.

Nota: Cuando la máquina desciende una pendiente empinada, la utilización del freno de servicio es necesaria para limitar la velocidad de traslado.

Frenos de Discos Múltiples Bañados en Aceite y Sistema de Frenos Totalmente Hidráulico

Los frenos de discos múltiples bañados en aceite son colocados en cada una de las ruedas, están herméticamente sellados, no requieren ajuste, protegidos contra la contaminación y reduce el desgaste y mantenimiento. Esto resulta en una mayor confiabilidad, durabilidad y menor costo de mantenimiento.

Confiabilidad adicional ha sido integrada en el diseño del sistema de frenos utilizando dos circuitos hidráulicos independientes, esto proporciona un respaldo hidráulico si fallara uno de los circuitos.

Si la presión de aceite disminuye, la luz de advertencia parpadea y el zumbador suena intermitentemente.

Se puede controlar el frenos de estacionamiento a través de una palanca en la cabina del operador.

Frenos de Estacionamiento



Frenos de Servicio

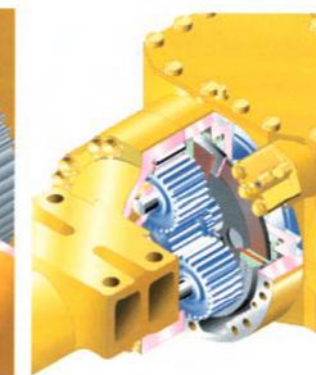

Bastidor y Articulación del Cargador de Alta Rigidez

Los bastidores delanteros y traseros en conjunto con el equipo de trabajo disponen de mayor rigidez torsional que proporcionan una mayor resistencia a los esfuerzos. Ambos cojinetes del pivote central, tanto el superior como el inferior, utilizan cojinetes de rodillos cónicos para mayor durabilidad. La estructura es similar a la usado en las cargadoras de gran tamaño y las articulaciones reforzadas de la cargadora también aseguran una alta rigidez.



Sellos de Juntas Tóricas en Caras de Contacto Planas

Sellos de junta tórica en caras de contacto planas son utilizados para asegurar el sellado en todas las conexiones de las mangueras hidráulicas y así prevenir la fuga de aceite.

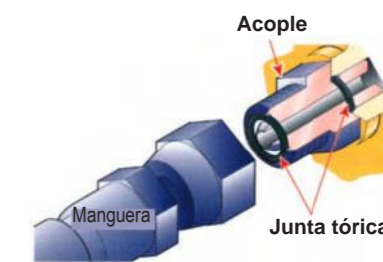

Anillos Amortiguadores en los Cilindros

Anillos amortiguadores están instalados en el lado del vástago de todos los cilindros hidráulicos para reducir la carga sobre los sellos del vástago, prolongar en un 30% la vida útil del cilindro y maximizar la fiabilidad total.



Conectores DT Sellados

Los conectores de los arneses principales y del controlador están equipados con conectores DT sellados que proporcionan alta confiabilidad, resistencia al agua, y al polvo.

Componentes Komatsu

Komatsu fabrica el motor, caja de transferencia, y componentes hidráulicos en este cargador sobre ruedas. Los cargadores Komatsu se fabrican mediante un sistema de producción integrada bajo un estricto sistema de control de calidad.

