

# CARACTERÍSTICAS TÉCNICAS (U20-3α)

\*Con orugas de goma

Tipo	Tren de rodaje fijo		Ancho variable	
Peso	Cabina	kg	2180	2380
	Marcotecho	kg	2060	2180
Capacidad de la cuchara normas SAE/CECE	m <sup>3</sup>	0,066/0,056		
Anchura de la cuchara	Con dientes laterales	mm	450	
	Sin dientes laterales	mm	400	
Motor	Modelo	D1105-E2-BH-12		
	Tipo	Motor Diesel refrigerado por agua E-TVCS (Económico, Ecológico)		
	Potencia ISO9249	CV/rpm	19/2200	
		kW/rpm	14/2200	
	Número de cilindros	3		
	Diám. interior × recorrido	mm	72 × 78,4	
Cilindrada	cm <sup>3</sup>	1123		
Longitud total	mm	3850		
Altura total	Cabina	mm	2360	
	Marcotecho	mm	2380	
Velocidad de giro	rpm	9,6		
Anchura de las orugas de goma	mm	250		
Distancia entre ejes de las orugas	mm	1470		
Dimensiones de la cuchilla de empuje (anchura × altura)	mm	1400 × 290	1300/1500 × 290	
Bombas hidráulicas	P1,P2	Bomba de caudal variable		
	Caudal	ℓ /min	23 + 23	
	Presión hidráulica	MPa(kgf/cm <sup>2</sup> )	21,6 (220,0)	
	P3	De engranajes		
	Caudal	ℓ /min	12,8	
Fuerza máxima de excavación	Balancín	daN (kgf)	1320 (1350)	
	Cuchara	daN (kgf)	1840 (1880)	
Angulo de giro del brazo (izquierdo/derecho)	deg	75/55		
Circuito auxiliar	Caudal	ℓ /min	35,8	
	Presión hidráulica	MPa(kgf/cm <sup>2</sup> )	21,6 (210,0)	
Capacidad del depósito hidráulico y del circuito completo	ℓ	22		
Capacidad del depósito de carburante	ℓ	28		
Velocidad de traslación	Lenta	km/h	2,2	
	Rápida	km/h	4,2	
Presión en el suelo	Cabina	kPa(kgf/cm <sup>2</sup> )	26,6 (0,27)	27,2 (0,28)
	Marcotecho	kPa(kgf/cm <sup>2</sup> )	25,1 (0,26)	25,7 (0,26)
Distancia al suelo	mm	270	160	

# DIMENSIONES (U20-3α)

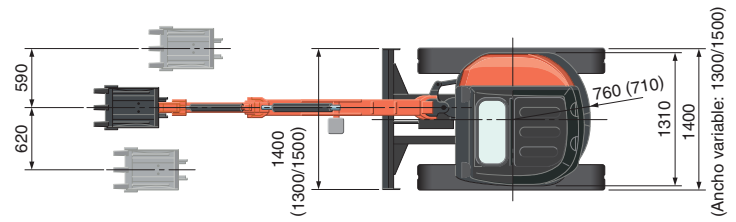

Con tren de rodaje fijo: 940 mm

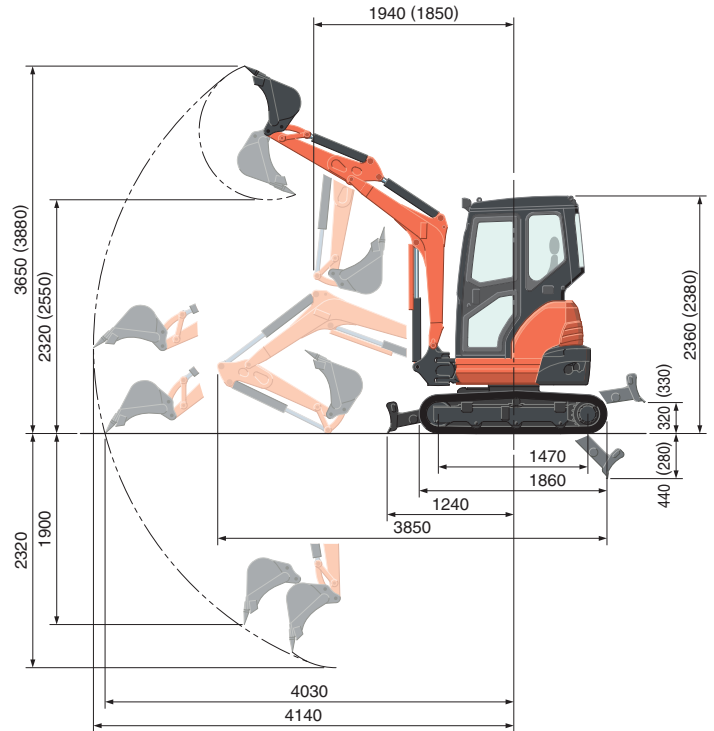

Con ancho variable: 1190 mm

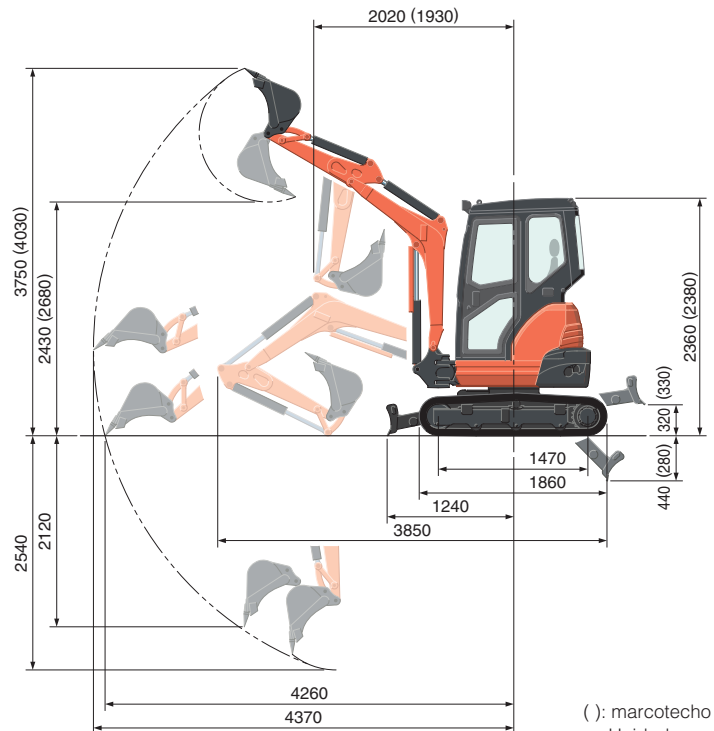

( ) : marcotecho  
Unidad: mm

# CAPACIDAD DE ELEVACION (U20-3α)

Con tren de rodaje fijo : 940 mm

Altura del punto de elevación	Balancín estándar daN (ton)					
	Radio del punto de elevación (2m)			Radio del punto de elevación (Max)		
	En posición frontal		En posición lateral	En posición frontal		En posición lateral
	Cuchilla bajada	Cuchilla levantada		Cuchilla bajada	Cuchilla levantada	
1,5m	690 (0,71)	640 (0,65)	540 (0,55)	-	-	-
1,0m	910 (0,93)	610 (0,62)	510 (0,52)	440 (0,44)	260 (0,26)	220 (0,23)
0m	-	580 (0,59)	490 (0,50)	-	-	-
-1,0m	740 (0,76)	590 (0,60)	490 (0,50)	-	-	-

Con ancho variable : 1190 mm

Altura del punto de elevación	Balancín largo daN (ton)					
	Radio del punto de elevación (2,5m)			Radio del punto de elevación (Max)		
	En posición frontal		En posición lateral	En posición frontal		En posición lateral
	Cuchilla bajada	Cuchilla levantada		Cuchilla bajada	Cuchilla levantada	
1,5m	470 (0,48)	470 (0,48)	460 (0,47)	-	-	-
1,0m	580 (0,59)	460 (0,47)	450 (0,45)	390 (0,40)	250 (0,25)	240 (0,25)
0m	700 (0,72)	430 (0,44)	420 (0,43)	-	-	-
-1,0m	610 (0,62)	430 (0,44)	420 (0,43)	-	-	-

Importante :  
\* Las capacidades de elevación tienen como referencia la ISO 10567 y no deben superar el 75% de la carga estática de vuelco de la máquina o el 87% de la capacidad hidráulica de elevación de carga de la máquina.  
\* Para estas medidas no se tomaron en cuenta el cazo, el gancho, la eslinga y otros accesorios de elevación.

\* Los rendimientos dados son los que se consiguen con un cazo estándar KUBOTA sin enganche rápido.

\* Estas especificaciones pueden ser modificadas sin notificación alguna por motivos del fabricante o mejoras.

## CARACTERÍSTICAS TÉCNICAS (U25-3α)

\*Con orugas de goma

Peso	Cabina	kg	2550	
	Marcotecho	kg	2470	
Capacidad de la cuchara normas SAE/CECE		m <sup>3</sup>	0,080/0,064	
Anchura de la cuchara	Con dientes laterales	mm	500	
	Sin dientes laterales	mm	450	
Motor	Modelo	D1105-E2-BH-13		
	Tipo	Motor Diesel refrigerado por agua E-TVCS (Económico, Ecológico)		
	Potencia ISO9249	CV/rpm	21/2400	
		kW/rpm	15,5/2400	
	Número de cilindros	3		
	Diám. interior × recorrido	mm	72 × 78,4	
Cilindrada	cm <sup>3</sup>	1123		
Longitud total		mm	4100	
Altura total	Cabina	mm	2400	
	Marcotecho	mm	2420	
Velocidad de giro		rpm	9,8	
Anchura de las orugas de goma		mm	300	
Distancia entre ejes de las orugas		mm	1560	
Dimensiones de la cuchilla de empuje (anchura × altura)		mm	1500 × 290	
Bombas hidráulicas	P1,P2	Bomba de caudal variable		
	Caudal	ℓ /min	28,8 + 28,8	
	Presión hidráulica	MPa (kgf/cm <sup>2</sup> )	21,6 (220,0)	
	P3	De engranajes		
	Caudal	ℓ /min	19,2	
	Presión hidráulica	MPa (kgf/cm <sup>2</sup> )	17,2 (175,0)	
Fuerza máxima de excavación	Balancín	daN (kgf)	1440 (1465)	
	Cuchara	daN (kgf)	2160 (2200)	
Angulo de giro del brazo (izquierdo/derecho)		deg	75/55	
Circuito auxiliar	Caudal	ℓ /min	48	
	Presión hidráulica	MPa (kgf/cm <sup>2</sup> )	21,6 (210,0)	
Capacidad del depósito hidráulico y del circuito completo		ℓ	22	
Capacidad del depósito de carburante		ℓ	28	
Velocidad de traslación	Lenta	km/h	2,5	
	Rápida	km/h	4,5	
Presión en el suelo	Cabina	kPa (kgf/cm <sup>2</sup> )	24,0 (0,24)	
	Marcotecho	kPa (kgf/cm <sup>2</sup> )	22,9 (0,23)	
Distancia al suelo		mm	300	

## DIMENSIONES (U25-3α)

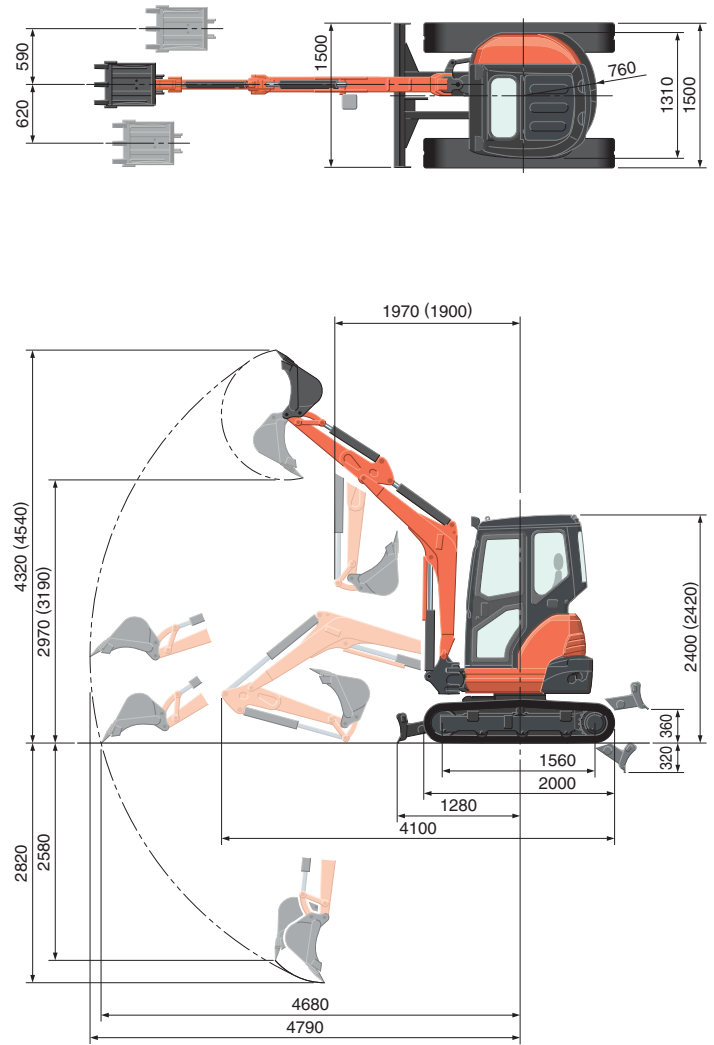

( ) : marcotecho  
Unidad: mm

## CAPACIDAD DE ELEVACION (U25-3α)

Altura del punto de elevación	Balancín largo daN (ton)					
	Radio del punto de elevación (3m)			Radio del punto de elevación (Max)		
	En posición frontal		En posición lateral	En posición frontal		En posición lateral
	Cuchilla bajada	Cuchilla levantada		Cuchilla bajada	Cuchilla levantada	
3m	360 (0,37)	360 (0,37)	360 (0,37)	-	-	-
2m	390 (0,40)	390 (0,40)	380 (0,38)	-	-	-
1m	510 (0,52)	430 (0,44)	360 (0,37)	380 (0,39)	260 (0,27)	220 (0,22)
0m	590 (0,60)	420 (0,42)	340 (0,35)	-	-	-
-1m	540 (0,55)	410 (0,42)	340 (0,35)	-	-	-

Importante :

\* Las capacidades de elevación tienen como referencia la ISO 10567 y no deben superar el 75% de la carga estática de vuelco de la máquina o el 87% de la capacidad hidráulica de elevación de carga de la máquina.

\* Para estas medidas no se tomaron en cuenta el cazo, el gancho, la eslinga y otros accesorios de elevación.

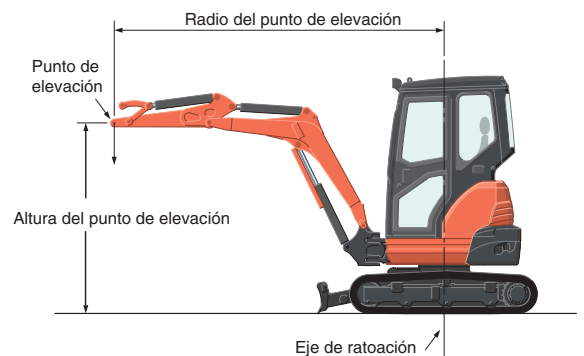

\* Los rendimientos dados son los que se consiguen con un cazo estándar KUBOTA sin enganche rápido.  
\* Estas especificaciones pueden ser modificadas sin notificación alguna por motivos del fabricante o mejoras.

**KUBOTA EUROPE S.A.S.**

19 à 25, Rue Jules Verceyusse  
Zone Industrielle - B.P. 50088  
95101 Argenteuil Cedex France  
Téléphone : (33) 01 34 26 34 34  
Télécopieur : (33) 01 34 26 34 99

<http://www.kubota-eu.com>

U20-3α / U25-3α Spanish - 2017-02-07