

# PS 12L / PS 16L / PS 20L

NUEVA!

## APILADOR ELÉCTRICO DE OPERADOR A PIE CON CAPACIDADES DE 1200 / 1600 / 2000 Kgs.

- Apilador con Timón Largo y Diseño Compacto, Ergonómico y Seguro.
- Elevación y Descenso Preciso con Sistema Hidráulico Proporcional.
- Sistema de Tracción Alemán Tipo AC, Potente y Sin Mantenimiento.
- Componentes principales de marcas de prestigio y alta calidad.
- Estructura con 4 ruedas y alta estabilidad.

### INTRODUCCIÓN

La Gama PS12-29L está diseñada para cubrir la gran mayoría de operaciones de apilado con operador a pie ofreciendo capacidades entre 1200 y 2000 Kgs. De capacidad.

Gracias a su diseño de timón largo, el operador guarda la distancia necesaria para poder desarrollar su trabajo de forma segura y ergonómica.

Debido a su gentil sistema de elevación totalmente proporcional, las operaciones de elevación y apilado, son más rápidas y seguras.

Componentes principales Europeos de alta calidad y última tecnología de marcas de reconocido prestigio internacional le permiten competir en el primer segmento del mercado

#### Componentes de marcas Europeas y calidad premium

- Timón multifuncional REMA (Alemania) de alta fiabilidad con interruptores basculantes ergonómicos.
- Motor de tracción Schabmueller (Alemania) de alta calidad y tipo AC (corriente alterna)
- Sistema Hidráulico HPI (Francia)
- Transmisión Korder (Alemania)
- Controlador electrónico ZAPI (Italia)
- Freno electromagnético Introque (Alemania)
- Rueda de tracción Wicke (Alemania)

Los componentes utilizados garantizan unos bajos costes de mantenimiento ofreciendo un alto rendimiento y fiabilidad requerido para sus operaciones de apilado diarias.

PS 16L



PS12/16/20L



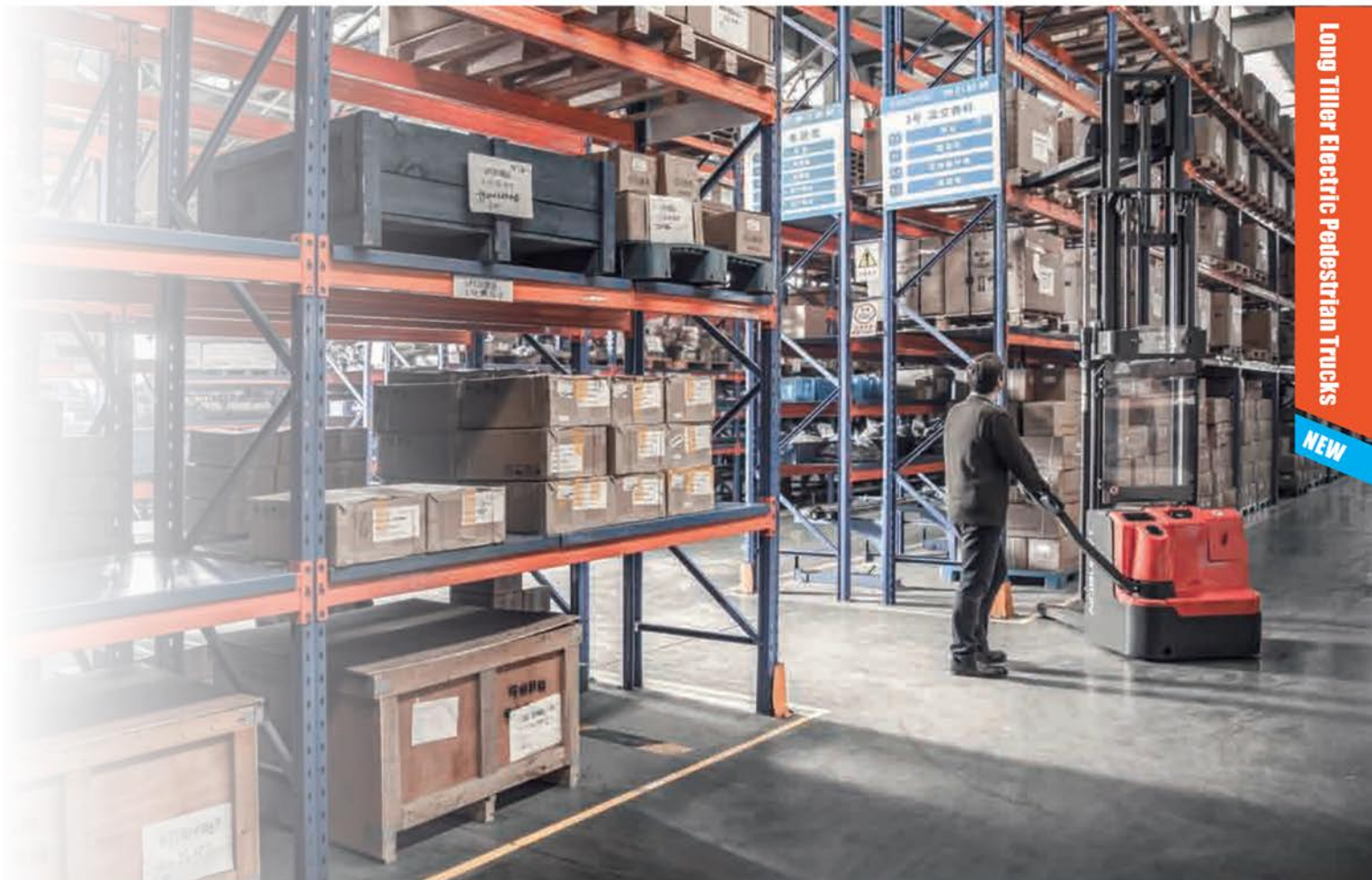

### Diseño Timón largo para una mayor ergonomía y seguridad.

En particular, gracias al diseño de timón largo, el operador siempre puede guardar la distancia necesaria para trabajar de forma segura y ergonómica a la hora de realizar operaciones de apilado. Este Diseño precisa de menores fuerzas operaciones que las máquinas con timón de diseño corto. La altura del timón está diseñada y adaptada a la posición natural de control del operador con una posición totalmente ergonómica.

Específicamente las operaciones de apilado llegan a ser mucho más rápidas y ergonómicas debido a la distancia de seguridad y mejor visibilidad de las horquillas. El diseño de 4 ruedas con el timón de montaje lateral ofrece una visión perfecta y precisa de las horquillas.



### Elevación y Descenso electrónico y proporcional.

El sistema de elevación proporcional controlado electrónicamente garantiza operaciones precisas de posicionamiento y apilado en cada altura de elevación.



## CAN-BUS

### Tecnología CAN-BUS

La tecnología CAN-BUS es más fiable gracias a un menor cableado.

Para el mantenimiento, la tecnología CAN-BUS facilita el análisis y los ajustes, además de tiempo de inactividad es menor que para los apiladores sin CAN-BUS.

El control digital más preciso permite un mejor control y, de este modo, que los componentes duren más que las versiones analógicas.



### ▶ **Diseño robusto y fiable.**

El chasis fuerte y robusto con un perfil de 8 mm. de grosor, protege la transpaleta y los componentes contra los impactos del exterior.

En combinación con la fuerte tapa metálica de la batería, la transpaleta está bien equipada para reducir el tiempo de servicio y los posibles daños al mínimo.

Los pavimentos sucios o contaminados tienen menor influencia sobre el motor de tracción AC vertical, puesto que dichos componentes y el freno están situados fuera del alcance de los impactos directos.

El controlador goza de protección IP54 contra el polvo y las salpicaduras de agua.

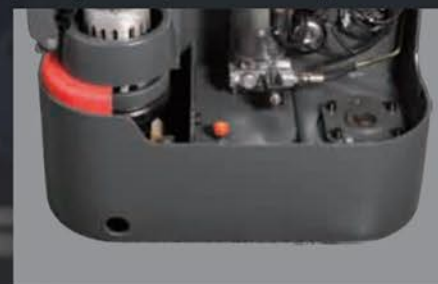

### ▶ **Tecnología de conducción alemana tipo AC**

El potente motor de tracción tipo AC Schabmueller que no necesita mantenimiento en combinación con la caja de cambios Kordel, el freno eletromagnético Intorque, y las ruedas de tracción Wicke, fabricados en Alemania, ofrecen el mejor rendimiento, eficiencia y fiabilidad para reducir los costes de funcionamiento.

Según sus necesidades, el variador de velocidad siempre dará la respuesta correcta: aceleración suave o rápida.



**Facil mantenimiento**

El diseño de los apiladores y los componentes utilizados están diseñados para facilitar el trabajo y el mantenimiento. Todos los componentes son fáciles de alcanzar al retirar la cubierta principal solo con 2 tornillos la rueda motriz y las ruedas estabilizadoras son fáciles de sustituir sin necesidad de elevar la transpaleta.



**Baterías de larga duración.**

Con la serie PS-L para cada aplicación la batería adecuada:

\* PS12L con batería de 180 AH 2VBS ofrece una corta longitud del apilador y una maniobrabilidad elevada para áreas de trabajo de dimensiones limitadas.

\* PS16L con batería de 270 AH 3VBS-

\* PS20L con batería de 350 AH DIN 3PzS para trabajos de larga duración y turnos múltiples.



Opcional: Sistema de extracción lateral de batería para modelo PS20L con 350Ah

**Varias opciones**

- Varios mástiles disponibles.
- Apoyo de carga.
- Sistema de extracción lateral de baterías disponibles en modelos PS16L y PS20L



**PS 20L**

TIPO DE FICHA PARA APILADOR INDUSTRIAL ACC para VDI 2198		1KG=2.2LB 1INCH=25.4MM					
Características	1.2	Denominación del fabricante	PS 12L(3600)	PS 16L (4600)	PS 20L (4600)		
	1.3	Tracción		Eléctrica			
	1.4	Operador / Tipo		Acompañante			
	1.5	Capacidad nominal de carga	Q (Kg)	1.200	1.600	2.000	
	1.6	Centro de gravedad de la carga	C (mm.)		600		
	1.8	Distancia de carga, distancia del eje delantero al frontal de la horquilla	X (mm.)		647		
	1.9	Distancia entre ejes	Y (mm.)	1248	1293	1429	
	Peso	2.1	Peso en servicio	Kg.	1007	1340	1579
		2.2	Carga sobre el eje cargado Delante/detrás	Kg.	684/1523	930/2010	1000/2579
2.3		Carga sobre el eje descargado Delante/detrás	Kg.	610/397	850/490	900/679	
Ruedas	3.1	Neumáticos		Poliumetano (PU)			
	3.2	Medida neumáticos frontales	Ø xw (mm)	Ø 230 x 70			
	3.3	Medida neumáticos traseros	Ø xw (mm)	Ø 85 x 75			
	3.4	Ruedas adicionales (medidas)	Ø xw (mm)	Ø 150 x 54			
	3.5	Ruedas, número frontal/trasero (x= ruedas tracción)		1x+1/4			
	3.6	Pisada, frontal	b <sub>10</sub> (mm)	522			
	3.7	Pisada, trasera	b <sub>11</sub> (mm)	390/505			
Medidas	4.2	Altura del mástil replegado	h <sub>1</sub> (mm)	2308	2108	2228	
	4.3	Elevación libre	h <sub>2</sub> (mm)	1760	1520	1520	
	4.4	Elevación total	h <sub>3</sub> (mm)	3600	4600	4600	
	4.5	Altura del mástil extendido	h <sub>4</sub> (mm)	4088	5088	5208	
	4.9	Altura del timón en posición de conducción min./máx.	h <sub>14</sub> (mm)		850/1385		
	4.15	Altura de horquillas bajadas	h <sub>13</sub> (mm)		90		
	4.19	Longitud total	l <sub>1</sub> (mm)	1919	1964	2100	
	4.20	Longitud total hasta cara de horquillas	l <sub>1</sub> (mm)	769	814	950	
	4.21	Anchura total	b <sub>1</sub> /b <sub>2</sub> (mm)		820		
	4.22	Dimensiones de las horquillas	s/e/l (mm)		60/180/1150		
	4.25	Distancia entre brazos de horquillas	b <sub>5</sub> (mm)		570/685		
	4.32	Distancia libre hasta el suelo, centro de carga	m <sub>2</sub> (mm)	28	28	23	
	4.33	Ancho de pasillo 1000x1200 para pallets cruzados	A <sub>st</sub> (mm)	2336	2406	2536	
	4.34	Ancho de pasillo 800x1200 longitudinales	A <sub>st</sub> (mm)	2456	2393	2523	
	4.35	Radio de giro	W <sub>a</sub> (mm)	1440	1510	1640	
Rendimiento	5.1	Velocidad de tracción cargado/descargado	km/h	6.0/6.0	5.7/6.0	5.4/6.0	
	5.2	Velocidad de elevación cargado/descargado	m/s	0.10/0.17	0.13/0.20	0.13/0.20	
	5.3	Velocidad de descenso cargado/descargado	m/s	0.11/0.11	0.20/0.14	0.20/0.14	
	5.8	Pendiente superable cargado/descargado	%	6/12	6/12	6/10	
	5.10	Freno de servicio			Electromagnético		
Motor Eléctrico	6.1	Consumo motor de tracción S2 60min	kW	1.3	1.3	1.7	
	6.2	Consumo motor de elevación a S3 7,5%	kW	1.5	3.2	3.2	
	6.3	Batería según DIN 43531/35/36 A,B,C, no		2VBS	3VBS	3PZS	
	6.4	Voltaje de la Batería, capacidad nominal K5	V/Ah	24/180	24/270	24/350	
	6.5	Peso de la batería	kg.	175	230	288	
	6.6	Consumo energético ciclo VDI	kWh/h	0.95	1.59	1.70	
Datos adicionales	8.1	Tipo de controlador		DC- Speed Control			
	8.2	Emisión sonora en el oído del operador	dB (A)	<70			

Descripción	Altura mástil replegado h1(mm)	Elevación libre h2(mm)	Altura elevación h3(mm)	Altura mástil extendido h4(mm)	Elevación total sobre base de horquillas
<b>PS 12L</b>					
Mástil Dúplex	1958	--	2830	3830	2920
	2106	--	3130	3680	3220
	2308	--	3530	4080	3620
Mástil Dúplex (Elevación Libre total)	1958	1410	2830	3380	2920
	2108	1560	3130	3680	3220
	2308	1760	3530	4080	3620
<b>PS 16L</b>					
Mástil Duplex	1958	--	2830	3380	2920
	2108	--	3130	3680	3220
	2308	--	3530	4080	3620
Mástil Duplex (Elevación Libre Total)	1958	1410	2830	3380	2920
	2108	1560	3130	3680	3220
	2308	1760	3530	4080	3620
Mástil Triplex	2008	--	4230	4780	4320
	2108	--	4530	5080	4620
Mástil Triplex (Elevación Libre Total)	1908	1320	3930	4480	4020
	2008	1420	4230	4780	4320
	2108	1520	4530	5080	4620
	2343	1756	5230	5780	5320
<b>PS 20L</b>					
Mástil Duplex	2078	--	2830	3500	2920
	2228	--	3130	3800	3220
	2428	--	3530	4200	3620
Mástil Duplex (Elevación Libre Total)	1978	1310	2630	3300	2720
	2078	1410	2830	3500	2920
	2228	1560	3130	3800	3220
	2428	1760	3530	4200	3620
Mástil Triplex	2128	--	4230	4900	4320
	2228	--	4530	5200	4620
Mástil Triplex (Elevación Libre Total)	1978	1310	3930	4600	4020
	2128	1420	4230	4900	4320
	2228	1520	4530	5200	4620

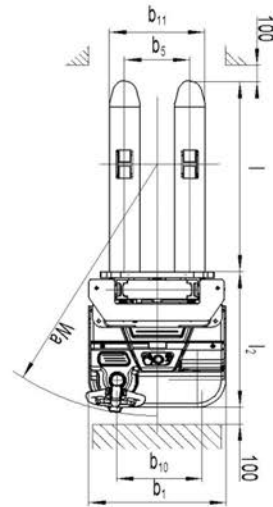
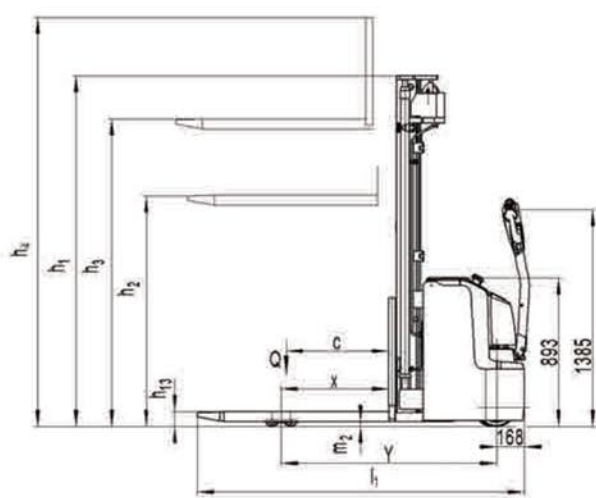

### Distribuidor Oficial



Mondial Forklift importador oficial  
de **NOBLELIFT** para España y Portugal  
Visita nuestra web: [www.noblelift.com.es](http://www.noblelift.com.es)



Visítanos